

Demontage Achsen:
Disassembly axles
Démontage des essieux
Demontage van assen

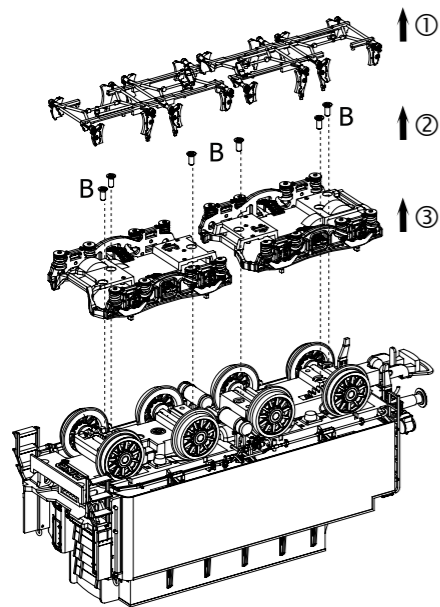

! Zurüstbauteile nur für Vitrinenmodelle:
Extensions only for display case models /
Détailage pour modèle de vitrine /
Deze los meegeleverde onderdelen zijn uitsluitend voor vitrinemodellen!

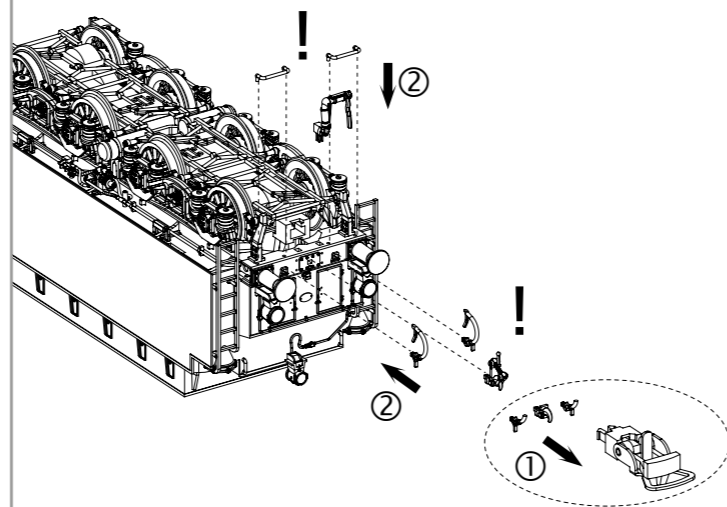

BEDIENUNGSANLEITUNG DAMPFLOKOMOTIVE BR 003

Instruction sheet for Steam Locomotive BR 003



Wichtige Informationen sind in der Verpackung und
in der Anleitung enthalten. Bitte bewahren Sie diese auf.

Für digitalen Betrieb des Modells ist ein geeigneter Decoder nachzurüsten!

Lok von Grundplatte abheben:
Lifting the loco from the base plate
Soulèvement de la locomotive de la plaque de base
Loc van de bodemplaat afnemen

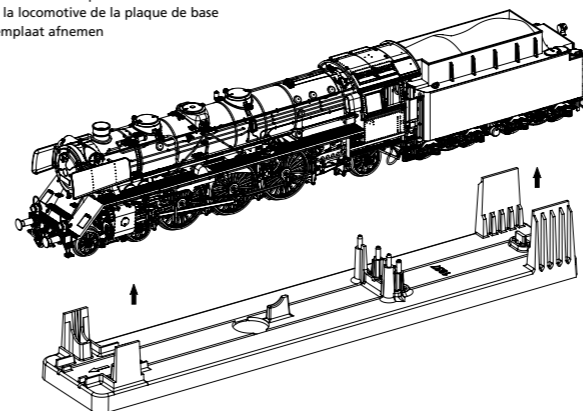

Lok und Tender entkuppeln:
Uncouple locomotive and tender
Découpler la locomotive et le tender
Ontkoppel locomotief en tender

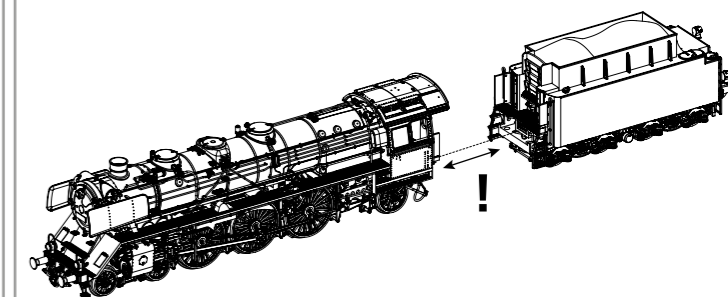

Demontage Kessel und Führerhaus:
Removing the boiler and cab
Démontage de la chaudière et de
la cabine de conduite
Demontage ketel en machinistenhuis

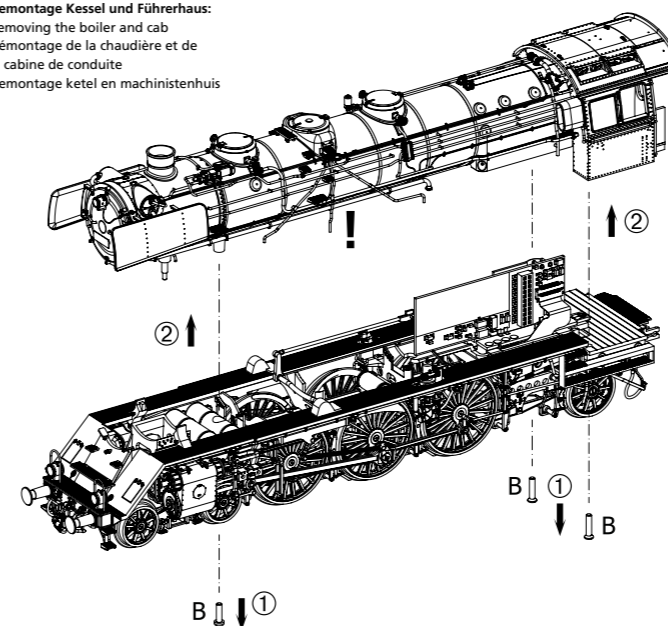

! Achtung: auf Kesselleitungen achten!
Attention: pay attention to boiler lines!
Attention: attention aux conduites de chaudière au niveau!
Attentie: let op de ketellijnen!

Decodereinbau:
Installing Decoder
Installation du décodeur
Inbouw decoder

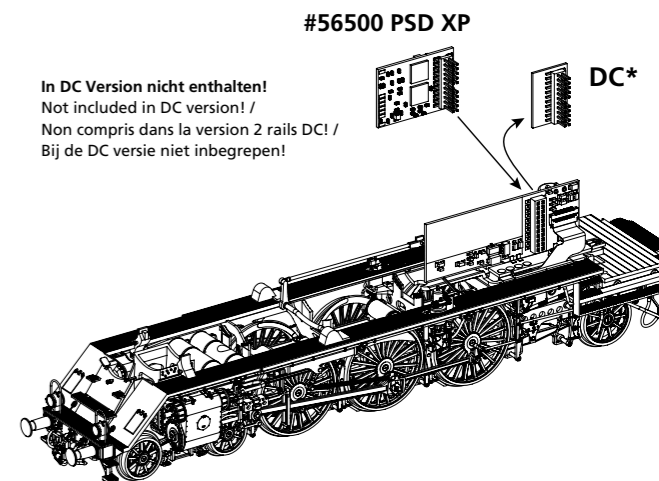

In DC Version nicht enthalten!
Not included in DC version! /
Non compris dans la version 2 rails DC! /
Bij de DC versie niet inbegrepen!

* Bitte Brückenstecker aufbewahren!
Please save the DC Bridge!
Conservez l'interface digitale!
De brugstekker s.v.p. bewaren!

Rauchentwickler:
Smoke generator
Générateur de fumée
Rookgenerator

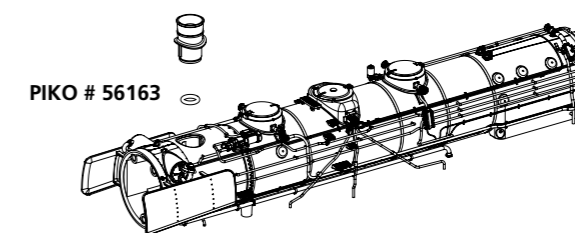

Zurüstbauteil / Einbau in Verbindung mit #56163 - liegt dem Zurüstbeutel bei!
Extension / Installation in connection with #56163 - is included with the make-ready bag!
Détailage / Montage en combinaison avec #56163 - est joint au sac d'équipement!
Onderdelen / Montage in combinatie met #56163 - zit in de uitrustings tas!



Demontage Kessel und Führerhaus:
 Removing the boiler and cab / Démontage de la chaudière et de la cabine de conduite
 Demontage ketel en machinistenhuis

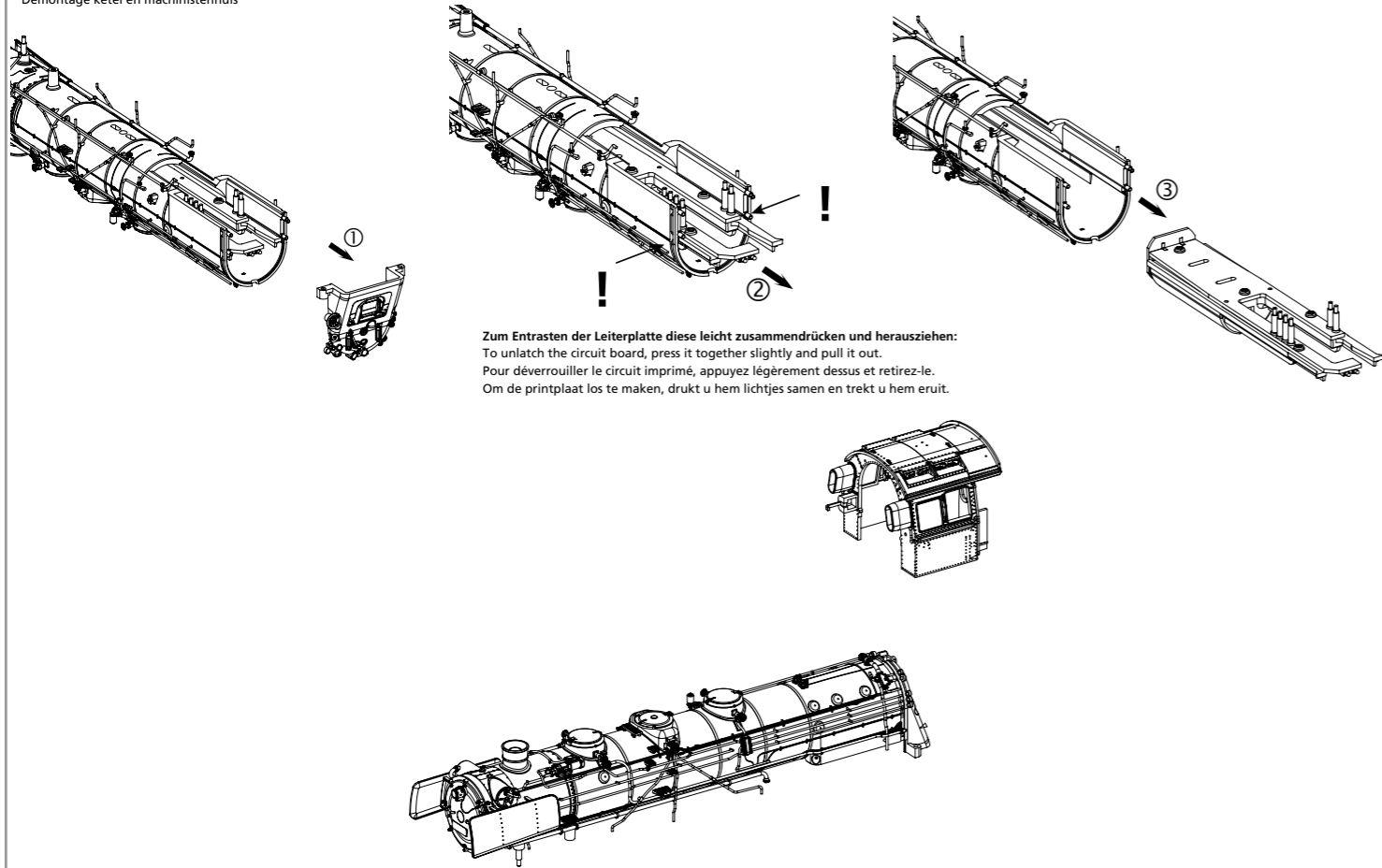

Zum Entrasten der Leiterplatte diese leicht zusammendrücken und herausziehen:
 To unlatch the circuit board, press it together slightly and pull it out.
 Pour déverrouiller le circuit imprimé, appuyez légèrement dessus et retirez-le.
 Om de printplaat los te maken, drukt u hem lichtjes samen en trekt u hem eruit.

Vorlauf-/Nachlaufdreigestell Montage:
 Leading / trailing truck assembly
 Montage des bogies marche avant/arrière
 Montage loopdraaistellen voor en achter

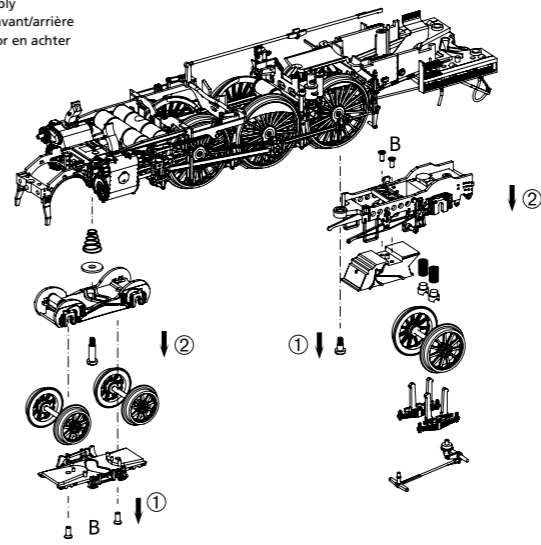

Zurüstbauteile nur für Vitrinenmodelle:
 Extensions only for display case models /
 Détailage pour modèle de vitrine /
 Deze los meegeleverde onderdelen zijn uitsluitend voor vitrinemodellen!

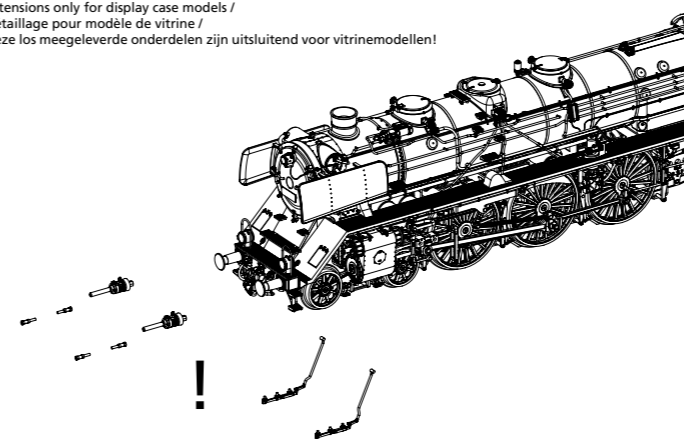

Zurüstbauteil nur für Fahrbetrieb ohne Kupplung:
 Component only for driving operation w/o coupler
 Composant uniquement pour l'opération de conduite sans attelage
 Component alleen voor rijden zonder koppeling

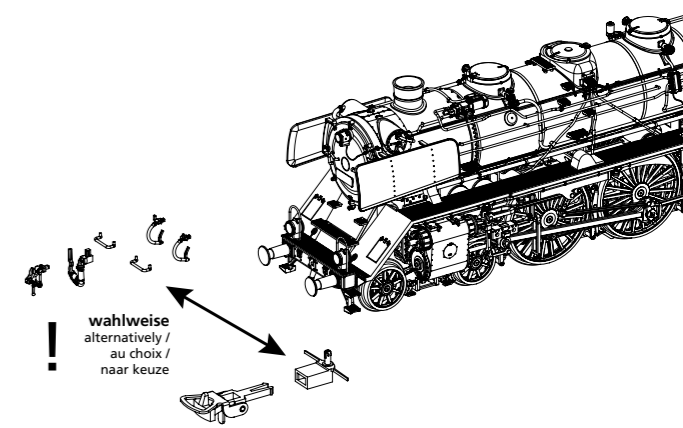

Hinweis: die vordere Kupplung besitzt keine Kurzkupplungskinematik. Deshalb kann es hier beim Einsatz von Kurzkupplungen in kleineren Radien zu Überpufferungen kommen. Bei Vorspann oder im Schiebebetrieb wird deshalb die Verwendung von Bügelkupplungen empfohlen.

Note: the front coupler does not have close coupling kinematics. Therefore, the use of close couplers in smaller radii may result in overriding of buffers. The use of U couplers is therefore recommended for pretensioning or sliding operation.

Remarque: le coupleur frontal n'a pas de cinématique de couplage. Par conséquent, l'utilisation d'attelages rapprochés dans des rayons plus petits peut entraîner un chevauchement des tampons.

L'utilisation de coupleurs en U est donc recommandée pour les opérations de précontrainte ou de glissement.

Opmerking: de voorste koppeling heeft geen kinematica voor kortkoppeling. Daarom kan het gebruik van kortkoppelingen in kleinere radii leiden tot overschrijding van de buffers. Het gebruik van U-koppelingen wordt daarom aanbevolen voor voorgespannen of schuivende werking.

Sound nachrüsten:
 Retrofitting sound
 Sonorisation / Retrofit-geluid

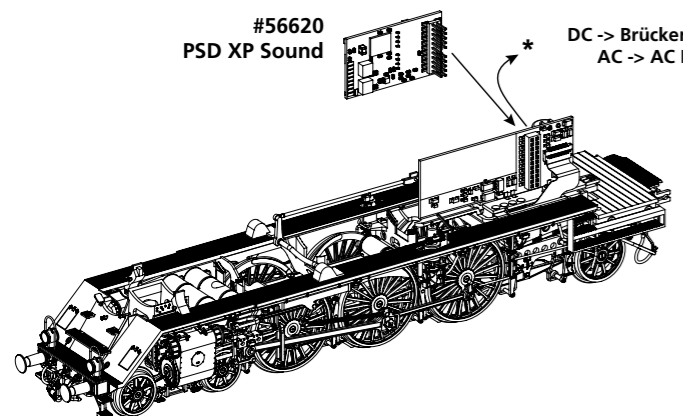

**** Hinweis:**
 Keine Verkabelung notwendig, direkter Kontakt mit Leiterplatte nach Montage des Kohlekastens auf das Chassis!
 No cabling necessary, direct contact with PCB after mounting the coal box on the chassis! /
 Pas de câblage nécessaire, contact direct avec le PCB après montage de la caisse à charbon sur le châssis! /
 Geen bedrading nodig, direct contact met de printplaat na montage van de kolenkist op het chassis!

Zurüstbauteil
 Add-on part /
 Partie additionnelle /
 Add-on-onderdeel

**** Lautsprecher**
 Loudspeaker / Haut parleur
 Luidspreker

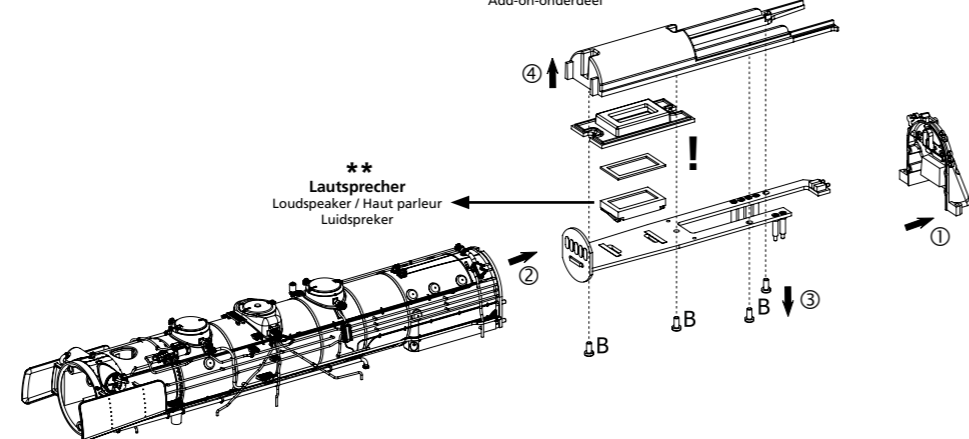

*** Bitte Brückenstecker entfernen und aufbewahren!**
 Please remove and save the DC Bridge!
 Supprimer e conservez l'interface digitale!
 De brugstecker s.v.p. verwijderen en bewaren!

*** Bitte AC Decoder entfernen und aufbewahren!**
 Please remove and save the AC decoder!
 Supprimer e conservez l'CA Décodeur!
 De decoder s.v.p. verwijderen en bewaren!

Motorendemontage:
 Motor disassembly
 Démontage du moteur
 Motor demontage

Gehäuse leicht spreizen und nach oben abziehen /
 Extend the body and pull slightly upward /
 Ecarter légèrement la caisse et retirez-la par le haut /
 Spreid het omhulsel iets uit en trek het omhoog

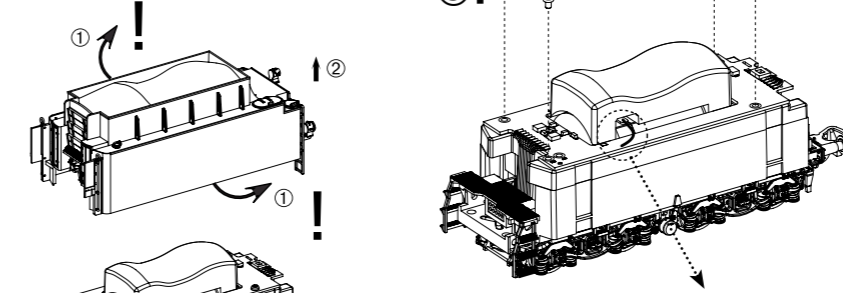

Nur in AC Version! /
 Only in AC version! /
 Seulement en AC version /
 Tylko w wersji AC!

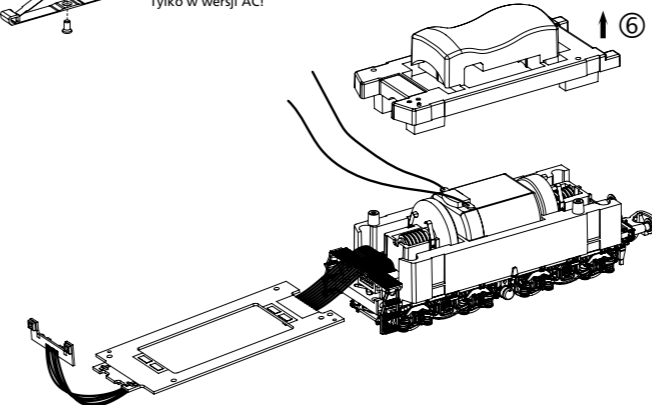

Leiterplatte umklappen /
 Fold over PCB /
 Replier la carte de circuit imprimé /
 Vouw over PCB

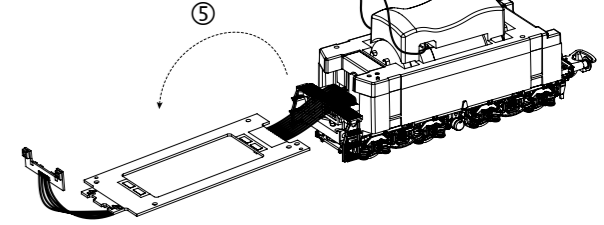

zu verwendende Schraubendreher Typen /
 Types of screwdrivers to use /
 Types de tournevis à utiliser /
 Soorten schroevendraaiers om te gebruiken

B = PH00